

# SUOMEN MUSO SHINDEN RYU YHDISTYS



## IAIDO-KURSSI

## JOHDANTO IAIDON

Iaido on lajina melko tuntematon. Judon, karaten ja aikidon tapaan sekin on japanilainen budolaji. Se eroaa kuitenkin oleellisesti näistä kolmesta edellä mainitusta siinä että **iaido** on laji, jonka harjoittelussa käytetään asetta. Iaidossa harjoitellaan samuraimiekkalla eli katanalla yksin, ilman paria. Iaido on itse asiassa taito, jossa opitaan, miten miekka vedetään tupesta.

Iaidon perinne ja juuret johtavat meidät kauas Japanin historiaan. Useimpien nykyisin elossa olevien iaidokoulukuntien alkuunpanijana pidetään samuraita nimeltä **Hayashizaki Jinsuke Minamoto no Shigenobu**. Hayashizaki kuoli n. 73-vuotiaana Genna-kaudella (1615–1624).

Aluksi **iaijutsu** oli osa kenjutsua. Aika kului ja rauhanomaisen **Tokugawa**-kauden kuluessa monet mestarit näkivät iaidossa erinomaisen tavan kehittää harjoittelijoiden henkistä, älyllistä ja fyysistä puolta. Iaido oli syntynyt.

Japanilainen miekkaharjoitus sisältää kaksi tapaa eli **Do**'ta. Eräs miekkailun opettaja sanoi kerran, että iaido on olemassa vain, kun miekka on tupessa. Kun miekka on vedetty, syntyy kendo. Iaido voidaan katsoa puolustukselliseksi lajiksi, kun taas kendo keskittyy hyökkäykseen.

Käytännössä iaidon harjoittelu koostuu harjoitusmuodosta, jota kutsutaan kataksi. **Kata** tarkoittaa liikesarjaa, jossa harjoitellaan erilaisia taktisia miekkaliikkeitä. Jokainen kata sisältää neljä osaa: **nukitsuke** (miekan veto lyöntiin suoraan tupesta), **kiritsuke** (leikkaava lyönti), **chiburi** (veren ravistus terästä) ja **noto** (miekan palautus tuppeen).

Iaissa harjoitellaan ilman vastustajaa. Tekniikat ovat moninaisia ja niitä harjoitellaan erilaisista alkuasunnoista: kyyrystä, istuvasta tai seisovasta asennosta sekä suoraan kävelystä. Jokaista mahdollista hyökkäyksen suuntaa ja olosuhteita tutkitaan tarkoin: vasemmalta, oikealta, edestä ja takaa, pimeässä ja valossa. Joskus harjoitellaan tilanteita, joissa tilassa on ulkoisia esteitä, jolloin normaali veto tupesta ei onnistu tai harjoittelijan yllä on matalalla roikkuva kohde. On tekniikoita toisista iai-koulukunnista olevia vastaan ja muotoja vastustajan hyökkäystä vastaan, jolloin vastustaja yrittää estää iaidokaa vetämästä miekkaa tarttumalla tämän miekkaan kahvasta tai tupesta, joko edestä tai takaa.

Iaidoa ei voida pitää urheiluna. Sitä voitaisiin ehkä verrata japanilaiseen jousiammuntaan, kyudoon.

Molemmissa oppilas yrittää iskeä tai ampua, ei vastustajaa, vaan jotakin itsessä. On siis olemassa ennalta määrätty katan muoto, jota tutkitaan loputtomasti. Tätä muotoa hiotaan ja hiotaan kunnes päästään kauniiseen ja harmoniseen kokonaisuuteen. Todellinen iaido-mestari on harmoniassa miekkansa kanssa – miekka on osa miekkamiestä.

Harjoittelussa käytetään aitoa japanilaista miekkaa (**katana**), harjoitusmiekkaa (**iaito**) tai puumiekkaa (**bokken**). Miekkaa käsitellään kunnioituksella, hyviä tapoja noudattaen. Harjoituksen alussa ja lopussa oppilas kumartaa aseelleen, hän ei astele tai kumarru oman tai toisten miekkojen yli eikä kosketa vierasta asetta ilman omistajan lupaa.

Iaido ei itse asiassa tarkoita vastustajan voittamista, vaan itsensä voittamista. Ainoa ja hankalin vastustaja on iaidoka itse. Voitto iaidossa tarkoittaa anteeksiantavaa sydäntä ja taistelun välttämistä. Iaido tarkoittaa harjoittelua kohti inhimillistä täydellisyyttä. Siinä ei ole murhanhimoista tarkoitusta tappaa toista ihmistä. Loputtomalla harjoittelulla iaidoka oppii ymmärtämään paikkansa maailmankaikkeudessa.



# TERVETULOA IAIDON PERUSOPETUKSEEN!

Iaidon peruskurssi pidetään

aika:

paikka:

Lisätietoja perusopetuksesta antaa:

puhelin:

sähköposti:

Kurssilla tarvittavat vyöllisen **budoasun** (iaido-, aikido-, judo-, karatepuku tai vastaava) tai aluksi verryttelyasun. Iaidotakin ja housujen hankinta on suositeltavaa, sillä tämä yhdistelmä on helpompi yhdistää myöhemmin hankittaviin leveälahkeisiin päällyshousuihin eli hakamaan. Huom! Iaidossa normaalisti käytettävä vyö on leveämpi (7-10 cm), paksumpi/tukevampi ja pidempi (4-6 m) kuin normaali budovyö. Sen avulla miekka tuppineen pysyy paremmin lantiolla. Ohutta kangasta olevaa vyötä ei kannata hankkia, vaikka tarjolla oleva vyö olisi leveäkin. Asun hankintapaikasta voit kysyä kurssin ohjaajalta. Tämän lisäksi tarvitaan varvassandaalit tms. sisäjalkineet, joita käytetään liikuttaessa pukuhuoneen ja harjoitussalin välillä.

Iaidoharjoituksissa käytettävä puumiekka eli **bokken** tulee hankkia heti kurssin alussa. Oman bokkenin hankintaan ryhtyessäsi kysy kuitenkin ensin neuvoa ohjaajalta. Myynnissä on nimittäin meidän käyttöömme liian paksuja bokkeneita, jotka eivät mahdu erikseen tai yhdessä bokkenin kanssa hankittavaan **muovituppeen**. Bokkenissa tulee olla kättä suojaava **väistinlevy** (tsuba) kiinnitysrenkaineen (tsubadome). Kaikissa myynnissä oleviin malleihin näitä ei ole, vaan ne on ostettava erikseen. Lisätietoja aseesta saat ensimmäisen harjoituksen yhteydessä.

Koska harjoittelu tapahtuu pääasiassa polviasennossa voimistelusalin puulattialla, polvien pehmusteeksi tarvitaan **polvisuojat**. Niistä kerrotaan tarkemmin ensimmäisen harjoituksen yhteydessä.

Myöhemmin (kurssin lopulla tai pian sen jälkeen) hankittavaksi tulee aiemmin mainittu **hakama** sekä metallinen harjoitusmiekka eli **iaito**. Niidenkin hankinnan osalta on syytä kysyä neuvoa ohjaajalta.

Vakuutusturvastaan jokainen harjoittelija huolehtii itse.

Kurssimaksu:

Kaikki kurssilaiset liittyvät siis seuran jäseniksi. Kuitti tuodaan kurssin vetäjälle yhdessä jäsenhakemuksen kanssa viimeistään:

Lisätietoja jäsenyydestä löytyy verkko-osoitteesta:

Lisätietoja voit kysyä opettajalta harjoituksissa.

**Tervetuloa iaidon tielle!**

## DOJO-KÄYTÄNTÖÄ

Aseiden säilytys	Kun ase lasketaan pois käsistä sivummalle, ne sijoitetaan siten, ettei kenenkään ole tarvis kurkotella tai astua niiden yli ulottuakseen omiin varusteisiinsa. Yleensä aseet on syytä sijoittaa seinustalle siten, että leikkaava terä on seinään päin ja kahva kohti keskustaa.
Asusteet	Asusteiden tulisi olla siistejä, mutta paikkaukset sallitaan (kunhan ne on tehty siististi). Miehet eivät käytä mitään harjoitustakkinsa alla, mutta naiset pitävät T-paitaa.
Opetustilanne	Kun ohjaaja opettaa harjoittelijaa, harjoittelija kuuntelee yleensä seisassa, jollei kysymyksessä ole pystyharjoituksen jonkin osan korjaaminen. Opetuksesta kiitetään kumartaen, mihin ohjaaja vastaa kumarruksella. Ääneen lausutut kiitokset kuuluvat lopetusseremonioihin.
Saliin tulo	Saliin sisään astuttaessa kumarretaan sisäpuolella ovella, minkä jälkeen siirrytään paikalle, johon varustekassit ym. jätetään.
Sandaalit	Pukuhuoneen ja salin välillä liikkumiseen käytetään sandaaleita, jotka jätetään salin ulkopuolelle.

# IAIDON PERUSTIETOUTTA

## SEREMONIAT

### Aloitus

Rivi järjestyy vanhimmasta nuorimpaan harjoittelijaan. Käskyt antaa vanhin harjoittelija.

"Vanhin" harjoittelija = korkein vyöarvo rivissä.

"Nuorin" = alimman vyöarvon omaava rivissä.

Samanarvoisten kesken järjestys määräytyy vyöarvon suoritusajan perusteella, ja jos samanaikaisesti graduoineitakin tai kokonaan ilman arvoa olevia on useita, järjestys määräytyy fyysisen iän perusteella.

<b>Shinzen ni rei</b>	Kumarrus keskustaan päin pystyasennosta, miekka oikeassa kädessä (kahva taaksepäin ja kaareva puoli alaspäin).
<b>Sensei ni rei</b>	Kumarrus opettajalle: laskeudutaan polvi-istuntaan, siirretään miekka oikealle puolelle (kahva eteenpäin ja kaareva puoli ulospäin) ja kumarretaan opettajalle.
<b>Tō rei</b>	Kumarrus miekalle: siirretään miekka eteen lattialle (kahva oikealle ja kaareva puoli ulospäin) ja kumarretaan miekalle.

Miekka siirretään vyöhön ja nousee ylös tai aloitetaan harjoittelu suoraan polviasennosta.

### Lopetus

Rivimuodostelma. Kumarrukset päinvastaisessa järjestyksessä kuin aloituksessa:

<b>Tō rei</b>	Miekkakumarrus: Laskeudutaan polvilleen, siirretään miekka eteen lattialle (kahva oikealle ja kaareva puoli ulospäin) ja kumarretaan miekalle.
<b>Sensei ni rei</b>	Kumarrus opettajalle: laskeudutaan polvi-istuntaan, siirretään miekka oikealle puolelle (kahva eteenpäin ja kaareva puoli ulospäin) ja kumarretaan opettajalle.
<b>Shinzen ni rei</b>	Nousee ylös ja kumarretaan keskustaan päin, miekka oikeassa kädessä (kahva taaksepäin ja kaareva puoli alaspäin).
<b>Arigatō gozaimasu</b>	Kiitos opettajalle, miekka edessä vasemmassa kädessä, oikea käsi levynä suojuslevyn päällä.

## PERUSHARJOITUS

Tehdään yleensä polviasennossa (vaikka harjoituksesta on myös pystymuoto).

Osat:

**Seiza** eli peruspolvi-istunta (aloitus).

**Nukitsuke**, joka koostuu puolipolviasennossa suoritettavasta miekan vedosta ja vaakaleikkauksesta.

**Furikaburi** eli miekan vienti pään päälle.

**Kirioroshi** eli pystylyönti ylhäältä alas.

**Yokochiburi** eli veren ravistus.

**Nōtō** eli miekan palautus tuppeen.

Lopuksi laskeutuminen seizaan.

## IAIDON TÄRKEÄT ASIAT

1. **Kokoro** ("sydän", mutta myös spiritti)
2. **Shisei** (asento ja asenne)
3. **Waza** (tekniikka: sisältää nukitsuken ja kirioroshin ym.)

Nämä ovat samat kaikilla tasoilla.

## KIHON HAPPÔ GIRI

1. SONOBA MAKKÔ KIRITSUKE (SONOBA MAKKÔ KIRIOROSHI)

a) MIGI GAMAЕ

b) HIDARI GAMAЕ

2. MAKKÔ UCHIKOMI

a) MIGI GAMAЕ

b) HIDARI GAMAЕ

c) ASHIKAE MAKKÔ UCHIKOMI

3. ZENGOGIRI

a) MIGI GAMAЕ

b) HIDARI GAMAЕ

4. KIRIKAESHI

5. ZENSHIN KÔTAI KESAGIRI

6. NIMAIGIRI (SHINTAI NIMAI UCHIKOMI)

7. TSUKI

8. SHIKODACHI MAKKÔ GIRI

## SANASTO

<i>Ashikae</i>	<i>askel jalanvaih dolla</i>
<i>Hidari</i>	<i>vasen</i>
<i>Kaeshi</i>	<i>kääntö</i>
<i>Kamae (gamae)</i>	<i>asento</i>
<i>Kiai</i>	<i>energian keskitys (ilmenee lyhyenä huutona "ei")</i>
<i>Kiri (giri)</i>	<i>leikata</i>
<i>Kiritsuke</i>	<i>lyöntiliike</i>
<i>Kesagiri</i>	<i>viisto lyönti</i>
<i>Kôtai</i>	<i>askel taaksepäin</i>
<i>Makkô</i>	<i>suoraan</i>
<i>Migi</i>	<i>oikea</i>
<i>Nimai</i>	<i>kaksi kertaa</i>
<i>Oroshi</i>	<i>pudotus alas</i>
<i>Shintai</i>	<i>edestakaisin</i>
<i>Sonoba</i>	<i>paikallaan</i>
<i>Tsuki</i>	<i>pisto</i>
<i>Uchikomi</i>	<i>lyönti</i>
<i>Zengo</i>	<i>eteen - taakse</i>
<i>Zenshin</i>	<i>askel eteenpäin</i>

# MUSÔ SHINDEN RYÛ IAI

## Shoden Musô Shinden Ryû Iai

(Ômori ryû):

1. Ipponme Shohattô
2. Nihonme Hidaritô
3. Sanbonme Migitô
4. Yonhonme Ataritô
5. Gohonme Inyôshintai
6. Ropponme Ryûtô
7. Nanahonme Juntô
8. Haponme Gyakutô
9. Kyûhonme Seichûtô
10. Jupponme Korantô
11. Jû-ippunme Nukiuchi
12. Jû-nihonme Hizagakoi PaPasi

## Chûden Musô Shinden Ryû Iai

(Hasegawa Eishin ryû):

1. Ipponme Yokogumo
2. Nihonme Toraissoke
3. Sanbonme Inazuma
4. Yonhonme Ukigumo
5. Gohonme Yamaoroshi
6. Ropponme Iwanami
7. Nanahonme Urokogaeshi
8. Haponme Namigaeshi
9. Kyûhonme Takiotoshi
10. Jû-ippunme Nukiuchi

## Nippon Iaido Kyokai Toho

<u>Nro</u>	<u>Koulukunta</u>	<u>Katan nimi</u>	<u>Perustaja</u>
1 ipponme	Musô Shinden Ryû	Korantô	Hayashizaki Jinsuke Shigenobu
2 nihonme	Musô Jikiden Eishin Ryû	Yukichigai	Hayashizaki Jinsuke Shigenobu
3 sanbonme	Shinshin Sekiguchi Ryû	Tôrôken	Sekiguchi Yagoemon Ujinari
4 yonhonme	Mugai Ryû	Musôgaeshi	Tsuji Gettan Sukeshide
5 gohonme	Hôki Ryû	Mukôzume	Katayama Hôki-no-Kami Hisayasu

## Okuden Musô Shinden Ryû Iai

### Tatehiza no bu

1. Kasumi
2. Sunegakoi
3. Shihôgiri
4. Kozume
5. Kowaki
6. Tanashita
7. Ryôzume
8. Torabashiri
9. Itomagoi
10. Itomagoi
11. Itomagoi

### Tachiwaza

1. Yukitsure
2. Tsuredachi
3. Sômakuri
4. Sôdome
5. Shinobu
6. Yukichigai
7. Sodesurigaeshi
8. Moniri
9. Kabezoi
10. Ukenagashi

### Tachi Uchi no Kurai Muso Shinden Ry Iai

1. Ipponme Deai
2. Nihonme Kobushitori
3. Sanbonme Zetsumyôken
4. Yonhonme Dokumyôken
5. Gohonme Tsubatome
6. Ropponme Ukenagashi
7. Nanahonme Mappô

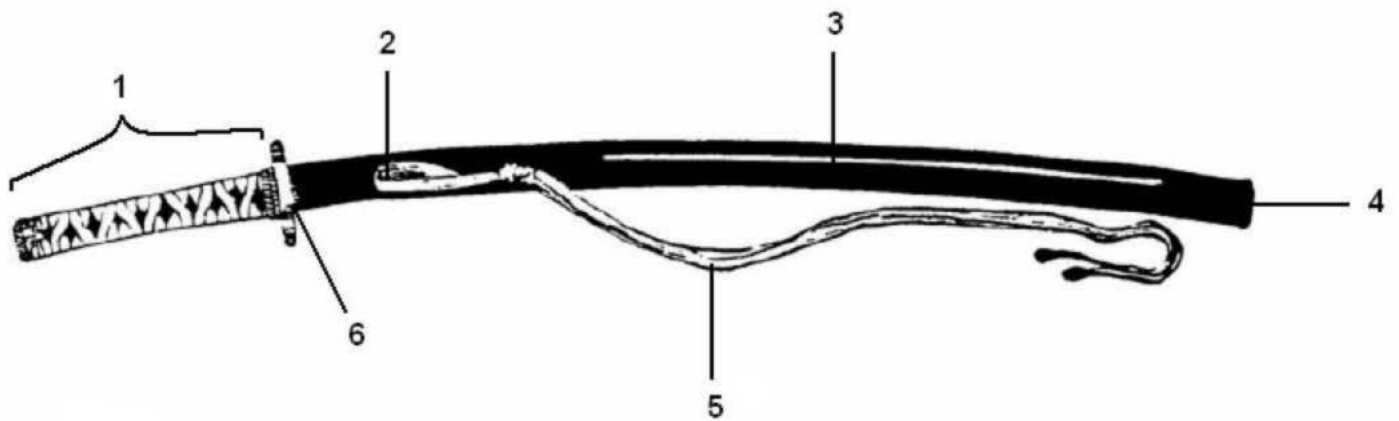

- |           |             |          |
|-----------|-------------|----------|
| 1: Tsuka  | 2: Kurigata | 3: Saya  |
| 4: Kojiri | 5: Sageo    | 6: Tsuba |

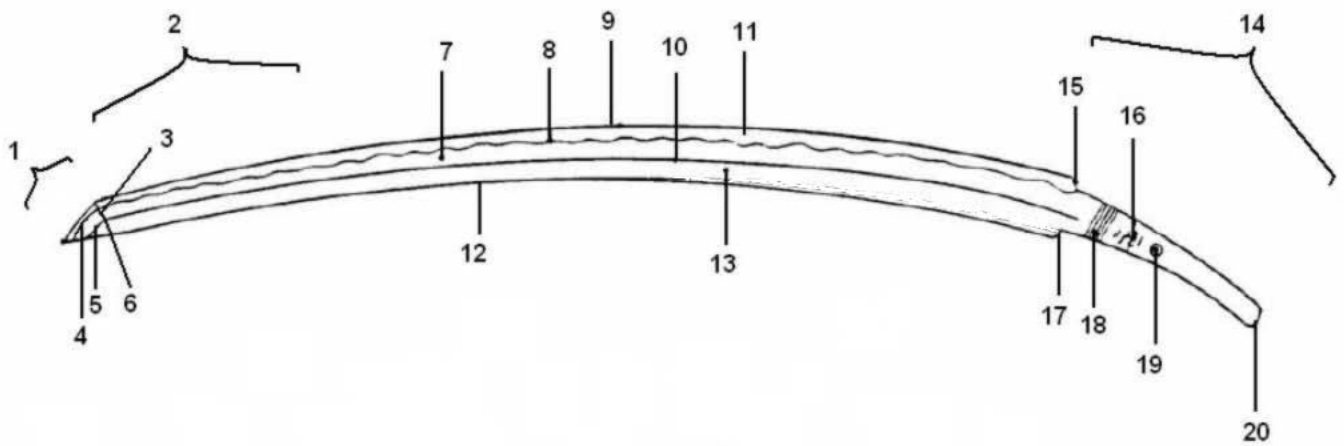

- |               |               |               |               |                |
|---------------|---------------|---------------|---------------|----------------|
| 1: Kissaki    | 2: Monouchi   | 3: Yokote     | 4: Bôshi      | 5: Koshinogi   |
| 6: Mitsukado  | 7: Ji         | 8: Hamon      | 9: Hasaki     | 10: Shinogi    |
| 11: Ha        | 12: Mune      | 13: Shinogiji | 14: Nakago    | 15: Hamachi    |
| 16: Nakagomei | 17: Munemachi | 18: Yasurime  | 19: Mekugiana | 20: Nakagojiri |

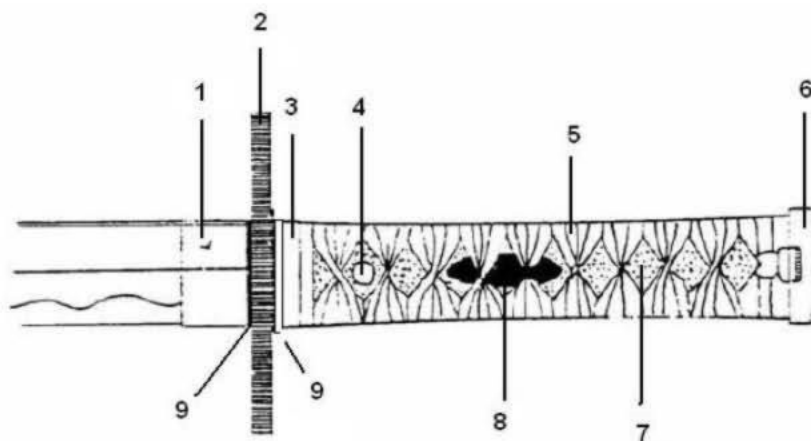

- |           |            |            |
|-----------|------------|------------|
| 1: Habaki | 2: Tsuba   | 3: Fuchi   |
| 4: Mekugi | 5: Itomaki | 6: Kashira |
| 7: Same   | 8: Menuki  | 9: Seppa   |

## NIPPON IAIDÔ KYÔKAI

### 日本居合道協会

にっぽんいあいどうきょうかい

Takada-sensein dôjô Yûshingijuku Takada Dôjô kuuluu japanilaiseen iaidojärjestöön nimeltä Nippon laidô Kyôkai, ja Takada-sensei toimii tällä hetkellä tämän järjestön presidenttinä (kaichô). Kaikki Takada-sensein alla harjoittelevat Musô Shinden ryû<sup>i</sup>-harjoittelijat liittyvät jäseniksi tähän järjestöön ryhtyessään suorittamaan dan-arvoja.

Takada-sensein mukaan Japanissa on tällä hetkellä noin 40 eri ryûhaa, kun niitä aikoinaan oli 400. Nippon laidô Kyôkaissa tällä hetkellä edustettuina ovat ryûhat<sup>ii</sup>:

Musô Shinden Ryû

夢想神傳流

むそうしんでんりゅう

Toyama Ryû

戸山流

とやまりゅう

Musô Jikiden Eishin Ryû

無双直伝英信流

むそうじきでんえいしんりゅう

Yagyû Shingan Ryû

柳生心眼流

やぎゅうしんがんにゅう

Tenshin Shôden Katori Shintô Ryû

天真正伝香取神道流

てんしんしょうでんかとりしんとうりゅう

Yagyû Shinkage Ryû

柳生新陰流

やぎゅうしんかげりゅう

Tamiya Ryû

田宮流

たみやりゅう

Musô Jikiden Eishin Ryû Yamanouchi-ha

無双直伝英信流 山内派

むそうじきでんえいしんりゅう

やまのうち

Nakamura Ryû

中村流

なかむらりゅう

Shindô Musô Ryû

真道夢想流

しんどうむそうりゅう

---

<sup>i</sup> ryû: koulukunta, tyylisuunta

<sup>ii</sup> ryûha: koulukunnan/tyylisuunnan sisäinen ryhmittymä

# NIPPON IAIDO KYOKAIN VYÖARVOJÄRJESTELMÄ

## Shoshinsha

Aloittelija

## Yukyusha

Kyu-arvon haltija:

6. kyu
5. kyu
4. kyu
3. kyu
2. kyu
1. kyu

Myöntävä organisaatio:  
Yushingijuku Takada Dojo

## Yudansha

Alemman dan-arvon haltija:

1. dan
2. dan
3. dan
4. dan
5. dan

Myöntävä organisaatio:  
Nippon Iaido Kyokai

## Godansha

Ylemmän dan-arvon haltija:

6. dan
7. dan
8. dan
9. dan
10. dan

Myöntävä organisaatio:  
Nippon Iaido Kyokai

Kyu tarkoittaa luokkaa ja dan astetta. Vyöarvoltaan 6. kyu on siis kuudennen luokan oppilas ja 1. dan ensimmäisen asteen harjoittelija.

## Opettaja-asteet

Renshi  
Kyoshi  
Hanshi

vähimmäisvyöarvo  
"  
"

6. dan  
7. dan  
8. dan

# DÔJÔKÄSIKIRJA

laido on varsin säännelty laji sekä suoritustavaltaan että siihen liittyviltä ulkoisilta käyttäytymistavoilta. Seuraavassa muutamia meillä käytössä olevia käytösohjeita. Muissa tyyeissä tavat voivat olla toiset, joten kannattaa muilla dojoilla vierailtaessa tarkkailla, miten muut käyttäytyvät.

## I KÄYTTÄYTYMINEN DÔJÔLLA

### 1 Sisääntulo dôjôon

Sisään astutaan dôjôn shômenista / shinzenistä (keskustasta) kauempana olevalla jalalla eli tavallaan avaudutaan keskustalle. Vieraassa harjoittelupaikassa on siis syytä tarkistaa keskustan sijainti ennen sisään astumista. Heti oviaukon sisäpuolella kumarretaan keskustaan päin.

Jos harjoittelualustana on tatami, jätetään sandaalit tai muut jalkineet jaloista tatamin reunalle eli astutaan suoraan jalkineista matolle ja kumarretaan. Vasta sitten käännetään kääntämään sandaalit kannat mattoa kohti (ei siis siinä järjestyksessä, että ensin käännetään ottamaan jalkineet pois ja sitten peruutetaan matolle).

### 2 Harjoituksen aloitus

Harjoittelijat asettuvat riviin opettajan eteen symmetrisesti niin, että opettaja on rivistön keskustan kohdalla. Vanhimmat harjoittelijat ovat rivistön vasemmassa päässä opettajasta katsoen. Dôjôkapteeni (arvoltaan ylin paikalla oleva harjoittelija) on äärimmäisenä rivin päässä, ja muut järjestäytyvät suoraan riviin hänen viereensä. Huom! dôjôkapteeni määrää rivin paikan opettajan sijainnin mukaan, ei nopein paikalle ehtivä. Nuorin harjoittelija asettuu rivin toiseen päähän yhtä kauas opettajasta kuin vanhin harjoittelija on, muut tasaisesti tähän väliin.

**Kumarrukset** suoritetaan dôjôkapteenin komentojen mukaan:

1) Miekka oikeassa kädessä, terä ja kärki alaspäin, käännetään keskustaa kohti. Komennolla **Shômen ni rei (tai Shinzen ni rei)** kumarretaan shômeniin n. 20° kulmassa lantiosta (ei vyötäröstä) selkä suorana. Niskan tulee olla suoraan selkärangan jatkeena (pää ei saa riippua).

2) Shômen/Shinzen-kumarruksesta suoristautumisen jälkeen siirretään miekka vasempaan käteen ja laskeudutaan peruspolviasentoon eli seizaan. Miekka siirretään vasemmasta kädestä oikealle puolelle lattialle terä ulospäin, kahvan eli tsukan puoliväli polvien etureunan tasalla. Komennolla **Sensei ni rei** kumarretaan opettajalle: vatsa työnnetään eteenpäin; vasen käsi koskettaa ensin kevyesti lattiaa, sitten oikea käsi; kumarrus lantiosta selkä suorana, niska suoraan selän jatkeena. Käsien paikka määräytyy siten, että kumarruksen syvimmissä kohdassa nenän tulee olla peukaloiden ja etusormien muodostaman kolmion kohdalla. Takamus ei saa nousta eikä käsiin nojata. Kyynärpäitä ei levitetä sivulle, vaan pidetään lähellä vartaloa.

3) Sensei-kumarruksesta suoristautumisen jälkeen siirretään miekka oikealta puolelta eteen niin, että tsuka osoittaa oikealle ja terä on ulospäin. Terä on suoraan istujan edessä, kärki hieman lähempänä kuin tsuka (miekan kulmaa voidaan terävöittää, jos rivistöissä on tilahtautta). Terän ja oikean polven välissä on kyynärvarren verran tilaa. Komennolla **Tô rei** suoritetaan sama kumarrus kuin opettajalle, hieman syvempänä. Silmien suuntaus säilyy koko kumarruksen ajan, eli katse siirtyy pään liikkeen mukana (ei takerru miekkaan).

4) Suoristautumisen jälkeen siirretään miekka vyölle (sisään keskeltä, tsuka oikealla). Huom! Tsuka ei saa nousta olkapäätä korkeammalle tai kolahtaa vieressä istuvan otsaan.



**Mistään kumarruksesta ei nousta ennen opettajaa.**

### 3 Harjoittelupaikan valinta ja liikkuminen

Kun harjoittelu tapahtuu useammassa rivissä, tulee harjoituspaikka valita siten, ettei suoraan edessä ole toista harjoittelijaa. Myös takana olijat pitää huomioida: oma harjoittelupaikka valitaan siten, että takarivistöjen harjoittelupaikkojen valinta ei vaikeudu. Myös harjoittelun kuluessa pitää seurata huomaamattomasti tapahtumia takana ja siirtää oma harjoittelupaikkaa tarpeen mukaan.

Seinän ja harjoittelijoiden väliin on jätettävä niin paljon tilaa, että siellä on mahdollista kulkea (harjoitussalissa liikuttaessa ei saa kulkea opettajan ja muiden harjoittelijoiden välistä). Omalta harjoituspaikalta ei saa siirtyä ilman opettajan lupaa; siirtyminen tapahtuu yleensä aina rivistön takaa.

Kun opettaja ohjaa vieressä olevaa harjoittelijaa, on opettajalle annettava tilaa näyttää korjattava asia. On siis joko lopetettava oma harjoittelu ja seurattava opetusta, tai harjoiteltava niin, ettei opetus häiriinny.

Vahinkojen välttämiseksi harjoittelijan tulee koko ajan olla tietoinen tapahtumista ympärillään.

### 5 Myöhästyminen harjoituksesta ja ennenaikainen poistuminen

Periaatteessa harjoituksiin pitää tulla ajoissa ja niistä lähdetään vasta harjoituksen päätyttyä. Jos harjoittelija kuitenkin jostain syystä myöhästyy, hän kumartaa ensin normaaliin tapaan sisään tullessaan salin ovella ja sijoittaa tavaransa niille varattuun paikkaan. Mattosalissa kumarretaan vielä matolle astuttaessa. Harjoitustilan reunalla suoritetaan ensin seisten shōmen / shinzen-kumarrus oma-aloitteisesti ja laskeudutaan sitten seizaan odottamaan opettajan lupaa liittyä muiden harjoittelijoiden joukkoon. Miekka on tällöin lattialla/tatamilla harjoittelijan oikealla puolella. Kun opettaja on antanut luvan (käsimerkki, nyökkäys tms.), harjoittelija suorittaa opettaja- ja miekkakumarrukset, siirtää miekan vyölle ja siirtyy omalle harjoituspaikalleen muiden harjoittelijoiden takaa kulkien.

Takada-sensein leireillä pitäisi ehdottomasti olla paikalla ennen harjoituksen alkua. Jos pakottavasta syystä joutuu tulemaan myöhässä, tehdään kaikki kumarrukset ovella heti sisään astumisen jälkeen ja siirrytään mahdollisimman vähän huomiota herättäen avoimeen harjoituspaikkaan oman tasoisten joukkoon.

Ennenaikaiseen poistumiseen pyydetään opettajalta lupa ennen harjoituksen alkua: sovitaan joko tietystä kellonajasta, jolloin poistuminen voi tapahtua automaattisesti sovittuun aikaan, tai pyydetään vielä erillinen lupa harjoituksen aikana. Liikkuminen tapahtuu jälleen muiden harjoittelijoiden takaa. Kumarrukset ovella tai maton reunalla suoritetaan päinvastaisessa järjestyksessä kuin alussa: ensin seizassa kumarrukset miekalle ja opettajalle, sitten seisten kumarrus keskustaan. Ovella kumarretaan vielä dōjōlle seisten.

### 6 Loppuseremoniat

Harjoituksen lopuksi suoritetaan komennosta samat kumarrukset kuin alussa, mutta vastakkaisessa järjestyksessä: Tō rei, Sensei ni rei, Shōmen ni rei (tai Shinzen ni rei).

Salista poistuttaessa ovella kumarretaan vielä shōmeniin päin. Tämä pätee aina salista poistuttaessa, vaikka vain väliaikaisesti.

## II MUITA OHJEITA

### 1 Pukeutuminen ja ulkoasuun liittyvät asiat

#### 1.1 Harjoitusasu

Harjoittelussa **alusasuna** käytetään **iai-gi**:tä (harjoittelutakki tai kimono sekä hakama). Gi-sanaa ei japanin kielessä tavata käyttää yksinään, vaan yhdyssanan osana, kuten iai-gi tai keiko-gi. Keikogi on (alus)puku, joka koostuu takista ja housuista. Keikogii voi olla mikä tahansa budoon (iaido, karate, aikido, judo jne.) tarkoitettu peruspuku, jossa



ei ole tekstejä, mutta varsinainen iaidotakki ulottuu reiden puoleenväliin (tällöin housut eivät näy hakaman halkiosta). Gi:n väri voi olla valkoinen tai musta; myös muut tummat sävyt, kuten tummansininen, käyvät. Perusharjoittelunsa aloittavat ovat poikkeus: he voivat muutaman kerran käyttää verrytelypukua.

Harjoitustakin hihojen pitäisi olla niin pitkät, että kyynärpäät pysyvät peitossa. Toisaalta miekan tsuka saattaa sotkeutua ranteisiin saakka ulottuviin hihoihin. Siispä kyynärvarren puoliväliin ulottuvat hihat ovat sopivan mittaiset. - Naiset käyttävät keikogin alla puvun väriin sopivaa T-paitaa tai aluskimonoa. Miehet sen sijaan eivät saa käyttää T-paitaa; aluskimonoon käyttö on sallittua.

Keikogin housujen lahkeet eivät saa näkyä hakaman alta: ne tulee joko kääntää pois näkyvistä tai mieluummin lyhentää sopivan mittaisiksi. Periaatteessa hakaman alla voi olla vaikka pinkit spandex-trikoot, jos ne eivät näy.

**Hakaman** väri voi olla mikä tahansa tumma sävy (tavallisesti musta) tai valkoinen. Ennen voimakkaan värisen tai kuosillisen hakaman hankkimista kannattaa kysyä neuvoa opettajalta, jos sitä haluaa käyttää harjoituksissa. Hakama on oikean mittainen, jos se ulottuu nilkassa ulkokehräsen alareunaan. Raidalliset hakamat ovat juhlatilaisuuksiin, eikä niitä tule käyttää normaaliharjoituksissa.

**Tabien** eli varvassukkien käyttö harjoitusasun kanssa on sallittua mutta ei pakollista.

Dôjolla tulee kaikkina aikoina esiintyä asianmukaisesti pukeutuneena. Jos hakama riisutaan salissa viikkaamista varten, päällä tulee olla koko iai-gi eli takki ja housut. Japanilaisten senseiden läsnäollessa naiset eivät saa riisua hakamaansa, vaan heidän tulee joko odottaa sensein poistumista salista tai riisua hakamansa pukuhuoneessa.

## 1.2 Jalkineet

Kengät jätetään joko pukuhuoneeseen tai kenkätelineeseen, jos dojolla on ulkokenkiä varten oven suussa oma teline. Jaloissa tulee olla **sandaalit** tai muut sopivat jalkineet siirryttäessä pukuhuoneesta harjoituspaikalle. Jos harjoittelu tapahtuu kovalla alustalla, jätetään sandaalit salin oven ulkopuolelle seinustalle riviin (ei siis oviaukon eteen). Leirillä harjoittelijoiden sandaaleja ei saa sijoittaa heti oviaukon viereen, sillä oven suussa ei saa olla tossuja kulkuesteenä. Siellä ovat vain sensein zorit ovensuussa odottamassa harjoituksen ajan.

Jos harjoittelu tapahtuu tatamilla (matolla), astutaan sandaaleista tatamille ja kumarretaan pystystä. Vasta tämän jälkeen käännytään kääntämään sandaalit varpaat pois päin tatamista, jotta poistuminen voi tapahtua nopeasti. Jos salilla on erityiset hyllyköt sandaaleita varten, sijoitetaan jalkineet niihin. Hygieniasyistä tatamisaleilla jalat tulee pestä aina ennen harjoitusta, ellei mieluummin pese tatamia harjoituksen jälkeen.

## 1.3 Koristeet

**Kellot, korut** ja muut vastaavat tulee ottaa pois harjoituksen ajaksi. **Tatuointeja** voi harjoittelijoilla tuki olla, mutta on muistettava, että japanilaiset vierastavat niitä, joten jatkossa harjoittelu sikäläisillä saleilla voi vaikeutua.

## 1.4 Juhla-asu

Juhla-asua (kuvassa) käytetään dan-graduoinneissa ja näytöksissä. Siihen kuuluu kimonotakki valkoisine alustakkeineen ja samanvärisen hakama. Juhla-asun kanssa käytetään valkoisia tabeja eli kankaisia varvassukkia.

Huom! Kyu-graduointiasu on normaali siisti harjoitusasu, ja tabit ovat valinnaiset.



## 2 Opetuksen seuraaminen

Jollei ohjaaja nimenomaan muuta kehota tekemään, opetusta seurataan seizassa. Ei ole sopivaa, että oppilas seisoo ohjaajan ollessa polviasennossa, joten on parasta olla seizassa aina ohjaajan näyttäessä tekniikkaa varsinkin silloin, kun saadaan henkilökohtaista ohjausta.



Jos polvet eivät kestä pitkäaikaista seizassa istumista, voi kotimaisilla leireillä pitkän selostuksen aikana jossain vaiheessa siirtyä huomaamattomasti räätälinasentoon. Muut asennot eivät ole mahdollisia, ellei asiasta ole erikseen sovittu. Takada-sensein leireillä on lupa myös olla selkä suorana korkeassa polviasennossa, jos polvet eivät kestä seizassa istumista. Polveen nojaaminen ei ole soveliasta.



Japanilaisen sensein leireillä voi salin reunalla omaa harjoitusvuoroa odoteltaessa (leireillä harjoitellaan yleensä kahdessa vuorossa suuren harjoittelijamäärän takia) myös seistä, jos polvet ovat sellaisessa kunnossa, että ne eivät kestä seizaa, puolipolviseisontaa tai räätälinasentoa.

## 3 Aseen käsittely

### 3.1. Yleistä

Miekka oli samurain sielu: sitä tulee siis käsitellä kunnioittaen. Liikuttaessa ulkona sen tulee olla suojattuna (kangaspussi, miekkakotelo tai pitkänomainen kapea varustekassi on sopiva tähän tarkoitukseen).

Dôjolla asetta ei saa jättää lojumaan mihin sattuu, vaan se tulee sijoittaa seinän viereen terä seinään päin ja tsuka shinzeniin/shômeniin päin. Jos keskusta on vastakkaisella seinällä, miekka asetetaan niin, että tsuka on keskustaan päin, terä ja kärki keskustasta poispäin.



Aseen (oman tai jonkun muun) yli ei saa kumartua tai kurottua, vielä vähemmän astua, vaan se on kierrettävä. Oma ase on myös huomattava laittaa niin ettei sen yli ole tarpeen kumarrella tai astella.

Toisen asetta ei saa koskettaa ilman lupaa, eikä sayaa (miekan tuppea) saa päästää kolahtamaan toisen sayaa vasten (muinoin tällainen huolimattomuus - tahaton tai tahallinen - oli haaste kaksintaisteluun).

Jos miekka on jostain syystä ollut pantuna syrjään salin reunalle (esim. alkuverryttelyn ajaksi), sitä ei pidä poimia ylös vyötäröstä kumartuen, vaan se nostetaan selkä suorana puolipolviasennossa toinen polvi lattiassa.

Miekka öljytään, sageo sidotaan ja miekan muut huoltotoimet tehdään aina seizassa.

### 1.2 Miekan ojentaminen toiselle

Kuten aiemmin on mainittu, toisen miekkaan ei saa koskea ilman lupaa. Kun miekka ojennetaan toiselle, on selvää, että ko. henkilö on katsottu tämän luottamuksen/kunnianosoituksen arvoiseksi, joten miekan vastaanottaminen tehdään hänelle kohteliaisuusyistä mahdollisimman helpoksi.

Kun toiselle annetaan tupessa oleva miekka, se ojennetaan hänelle vaaka-asennossa leikkaava terä itseä kohti, tsuka ojentajan vasemmalla puolella (jolloin vastaanottajan on helppo tarttua siihen).

Kun halutaan antaa oma miekka toiselle tarkastelua varten, toimitaan seuraavasti:

- vedetään miekka tupesta
- pidellään sitä pystyasennossa kissaki ylöspäin
- käännetään leikkaava terä itseä kohti
- ojennetaan se vastaanottajalle pidellen vasemmalla kädellä tsukan päästä
- (jolloin vastaanottaja pystyy tarttumaan kahvaan oikealla kädellään tsuban alta).
- Palautus omistajalle tapahtuu samalla tavalla.

## 4 Diplomin vastaanotto

Graduointidiplomin vastaanotossa ja luovutuksessa noudatetaan omaa seremoniaansa:

Oppilaat asettuvat riviin seizaan, miekka oikealla puolella maassa samalla tavoin kuin kumarrettaessa opettajalle. Opettaja on normaalilla paikallaan seizassa rivistöä vastapäätä, sen keskikohdalla, miekka oikealla puolellaan .

- Opettajan sanoessa diplomin saajan nimen tämä vastaa kuuluvasti HAI, nousee ylös paikaltaan (miekka jää lattialle) ja kiertää oppilasrivistön takaa vastapäätä opettajaa.
- Oppilas etenee rivistön välistä pienin askelin, polvet vähän koukussa ja hieman etukumarassa, kädet reisien päällä, kolmen metrin päähän opettajasta.
- Oppilas laskeutuu polvilleen ja etenee shikkoa (polvikävelyä) n. 1,5 m:n päähän opettajasta.
- Oppilas laskeutuu seizaan ja kumartaa opettajalle, joka joko vastaa tai ei (opettajalle ei ole olemassa käytösohjeita tälle tilanteelle).
- Oppilas kuuntelee seizassa diplomin sisällön luvun.
- Oppilas lähestyy polviaskeleen verran opettajaa, jotta tämä voi ojentaa hänelle diplomin kumartumatta.
- Oppilas ottaa diplomin vastaan ojennetuin käsin samalla kevyesti kumartaen (diplomi on tällöin suunnilleen oppilaan silmien korkeudella).
- Oppilas perääntyy polviaskeleen verran aiemmalle paikalleen ja asettaa diplomin oikealle puolelleen lattialle.
- Oppilas aloittaa kumarruksen, johon opettaja vastaa.
- Oppilaan ojentautuessa opettaja ja muut oppilaat taputtavat suosionosoitukset.
- Oppilas perääntyy shikkoa (polvikävelyä) ja nousee ylös noin kolmen metrin päässä opettajasta.
- Oppilas perääntyy rivistölle saakka taas pienin askelin, hieman kumarassa ja polvet vähän koukussa, kädet reisien päällä.
- Oppilas palaa paikalleen seizaan rivistön takaa kiertäen. Jos diplomin luovutus on ollut osa esim. harjoituksen lopetusseremoniaa, sijoitetaan diplomi loppuseremonian ajaksi taakse lattialle - ja varotaan sitten tietysti ylös noustaessa astumasta sen päälle.

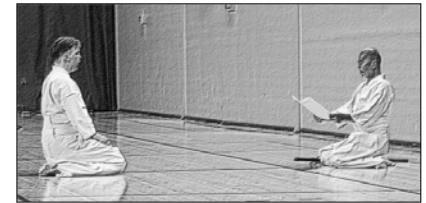
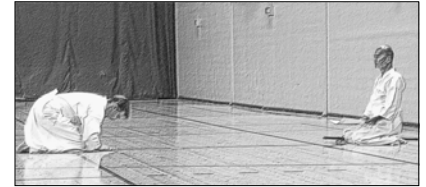

**Huom!** Diploma ei saa taittaa. Se on säilytettävä joko rullalla tai suorana. Diplomin taittaminen merkitsee sen mitätöimistä. Jos on tiedossa, että diplomit jaetaan lähiaikoina, on syytä varata mukaan harjoituksiin joko putkimainen tai vaakasuorassa säilyttämiseen tarpeeksi iso tukeva suojus. Ohjaajalta voi etukäteen tiedustella, minkä kokoinen diplomi on tulossa.



# MUSŌ SHINDEN RYŪ IAIDON HISTORIAA

## JAPANI

### HAYASHIZAKI JINSUKE MINAMOTO NO SHIGENOBU (1546-1621?)

Hayashizaki Jinsuke Minamoto no Shigenobu eli EI-ROKU aikakaudella n. 400 VUOTTA sitten Hän syntyi Sagamissa (nyk. Kanagawa-ken eli Kanagawan lääni), mutta eli sittemmin Yamagatan läänissä sijaitsevan Murayaman kaupungin Tateoka-nimisessä osassa.

Tarinan mukaan Hayashizaki vietti 100 päivää rukoillen shintolaisessa temppelissä nimeltä Hayashi Myojin (ei kuvassa näkyvä), missä saamansa jumalaisen näyn perusteella hän kehitti battō-tekniikat. Tätä ennen näitä tekniikoita ei oltu harjoiteltu järjestelmällisesti.

Hayshizaki erikoistui näihin kehittämiinsä miekkatekniikoihin systematisoiden lajin koulukunnaksi. jonka oletetaan olleen ensimmäinen puhdas iai-koulukunta. Hayashizaki kutsui sitä nimellä Shimmei Musō Ryū, mutta hänen oppilaansa nimesivät sen myöhemmin Shin Musō Hayashizaki ryūksi.



Hayashizaki Jinsuke Minamoto no Shigenobu

Murayamassa sijaitsee edelleen Hayashizakille pyhitetty temppeli Hayashizaki-iai-Jinja (kuvassa alimmaisena).



Hayashizakin syntymäalue Sagami  
(Kanagawa-ken)



Hayashizakin elinalue Yamagata-ken



Hayashizaki-iai-jinja Murayamassa

## NAKAYAMA HAKUDO -SENSEI (1872-1958)

**Nakayama Hakudo** (Hiromichi) syntyi 11.2.1872 (Meiji 5) Ishikawa-kenin (Ishikawan läänin) Kanazawassa. Hän oli 18. päämies Goto-ha (Shimomura-ha) -linjassa Hayashizaki Jinsuke Shigenobusta laskien. Hän siirtyi myöhemmin Tokioon liittyen Negishi Shingoron Yushinkan-dojoon.

Nakayama Hakudo oli aikansa kuuluisimpia miekkailun opettajia, ja hänellä oli hanshin arvot iaidossa, kendossa ja jodossa. Nakayama-sensei ryhtyi viime vuosisadalla käyttämään miekan vetämisen taidosta nimeä iaido.

Nakayama Hakudo opiskeli Tosan alueella harjoitetun Tosa Eishin ryun Shimomura-ha ja Tanimura-ha tyylisuuntia kehittäen niiden perusteella oman tyylisuuntansa Muso Shinden ryun. Hakudon jatkamassa linjassa ei käytetty soke-arvonimeä.

Nakayama-sensei kuoli v. 14.12.1958.



Nakayama Hakudo -sensei

## MATSUO KENPU -SENSEI (1903-1985)

**Matsuo Kenpu** (Hiroshi) syntyi 10.5.1903 (Meiji 36) Fukuoka-kenissä (Fukuokan läänissä). Hän muutti Taisho-kaudella Tokioon asuen loppuelämänsä Yokohamassa. Hän liittyi Nakayama Hakudon päädojoon (Yushinkan Honbu) vuonna 1932 (Showa 7) oppien Muso Shinden ryun Nakayama-senseiltä. Vuonna 1953 Nakayama-sensei myönsi hänelle 9 danin arvon. Matsuo-sensein lopullinen iaido-arvo oli Zen Nihon Iaido Renmein myöntämä 10 dan. Matsuo-sensei oli mukana perustamassa tätä iaidoliittoa v. 1953.

Matsuo-sensei harjoitteli myös Bugei Ju Happania eli 18 samuraitaitoa sekä Kuroda ryu ninjutsua. Hänen sanotaan olleen kiveäkin kovempi ja tiukasti perinteessä pitäytyvä tyypillinen "samurai".

Matsuo-sensei kuoli 82-vuoden ikäisenä 17.6.1985.



Matsuo Kenpu -sensei

## TAKADA GAKUDO -SENSEI (1939-)

Olemme vuodesta 1986 lähtien harjoitelleet Muso Shinden ryu iaidoa. Takada Gakudo -sensein johdolla. Takada-sensein opettaja oli Matsuo Kenpu -sensei.

**Takada Gakudo** (Shigeru) (iaido hanshi 9 dan, Muso Shinden Ryū menkyo-kaiden) syntyi 19.6.1939 (Showa 14) Yokohamassa. Hän aloitti budoharjoittelunsa kendolla v. 1952 (Showa 27) ollessaan 13-vuotias ja iaidon 15-vuotiaana. V. 1954 hän liittyi Matsuo Kenpu -sensein Dai Nippon Teikoku Shinkenkan Matsuo Dojoon Yokohamassa.

Muso Shinden ryun lisäksi Takada-senseillä on menkyo kaiden -diplomit myös toisista iaidotyyleistä: Ono-ha Hoki ryusta ja Mugai ryusta. Lisäksi hän on harjoitellut monia muita perinteisiä samuraitaitoja, sellaisia kuin jojutsu (keppi), sojutsu (keihäs), nagamakijutsu (peitsi) ym.

Takada-sensei on Dai Nippon Iaido Kyokain puheenjohtaja, Nippon Iaido Kyokain sisällä olevan Muso Shinden ryun 20. päämies (sei seiden), Ono-ha Hoki ryu iaihyoho 2. päämies ja Yushingijuku Takada Dojo juku-cho eli dojon johtaja.

Eläkkeellä oleva Takada-sensei asuu Yokohamassa vaimonsa Rumi-sensein (iaido hanshi 8 dan) kanssa, ja heillä on kaksi lasta: poika Shigenori (iaido renshi 7. dan). ja tytär Megumi (iaido 1. dan). Sensei opettaa useilla paikallisilla dojoilla, minkä lisäksi hän vieraillee vuosittain Ruotsissa, Suomessa ja Virossa opettamassa iaidoseminaareissa.

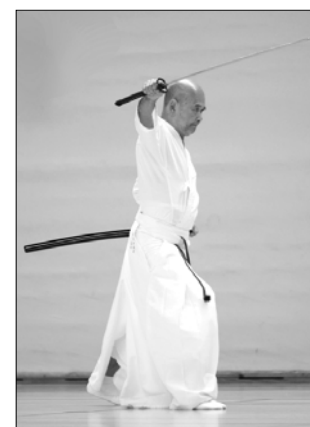

Takada Gakudo -sensei v. 2008 Helsingissä

# POHJOISMAAT

## Ruotsi

### ICHIMURA TOSHIKAZU -SENSEI

**Ichimura Toshikazu** (aikido 6 dan, iaido renshi 6 dan), syntyi Tokiossa 12.12.1941. Hän aloitti aikidon harjoittelun v. 1957/1958 Nishio Shoji -sensein (aikido 8 dan) ohjauksessa Honbu- ja Kenshukan-dojolla. Myöhemmin hän opetti aikidoa Toyoyliopistossa. Eurooppaan hänet lähetettiin ensin Ranskaan v. 1966 ja saman vuoden syksyllä Skandinaviaan aikidon pääopettajaksi. Uppsalasta käsin hän kävi opettamassa aikidoa muualla Ruotsissa, Suomessa, Tanskassa ja Puolassa. Renshin ja 6 danin arvon iaidossa hänelle myönsi v. 1969 Dai Nippon Butokukai, Zen Nihon Iaido Renmei.

Ichimura-sensei oli sitä mieltä, ettei aikidoa voinut oppia kunnolla ilman iaidon tuntemusta, ja niinpä hän opetti asiasta kiinnostuneille miekan käsittelyä normaalin aikido-opetuksen ohessa sekä aikidoleireillään Ruotsissa ja Suomessa. Näin iaido saapui Suomeen 1970-luvun alussa.

Opetusohjelmassa oli aluksi useita iaikoulukuntia, mutta koska Ichimura-sensei tiesi lähestyvistä lähdistään Pohjoismaista, hän halusi panna iaidon asiat kestäväälle pohjalle. Hän järjesti oman aikidon opettajansa Nishio-sensein välityksellä oppilaalleen Martin Stelanderille tilaisuuden opiskella Musō Shinden ryūta Takada-sensein dojolla v. 1985, ja Takada-sensein ensimmäisen v. 1986 pidetyn Uppsalassa leirin jälkeen uppsalalaiset ja Suomen iaidoväki siirtyivätkin harjoittelemaan tätä koulukuntaa.

Ichimura-sensei opetti aikidoa ja iaidoa Pohjoismaissa aina vuoteen 1986, jolloin hän palasi Japaniin lopettaen samalla budon harjoittelun.

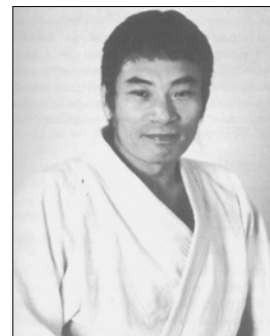

Ichimura Toshikazu –sensei

### MARTIN STELANDER -SENSEI

Ichimura Toshikazu –sensein tärkein oppilas Uppsalassa oli ruotsalainen **Martin Stelander** (iaido 5 dan, aikido 5 dan).

Martin Stelander syntyi Uppsalassa v. 1952. Hän aloitti budouransa aikidolla Ichimura-sensein ohjauksessa ja kävi ensimmäisen kerran Japanissa v. 1985 harjoittelemassa iaidoa Takada -sensein luona (tuolloin kyoshi 7 dan) samalla kun opiskeli aikidoa Nishio Shojin johdolla (aikido 8 dan, iaido kyoshi 7 dan). Tällä matkalla Stelander suoritti iaidossa 2 danin arvon (1 danin hän oli suorittanut kendoliitolle).

Kun Ichimura-sensei palasi Pohjoismaista takaisin Japaniin, iaidon ohjaus Suomessa ja Ruotsissa jäi Martin Stelanderin vastuulle. Takada-sensein ryhdyttyä v. 1986 opettamaan pohjoismaisia iaidonharjoittelijoita, Stelander oli toinen niistä kahdesta, jotka Sensei määräsi vastuuseen Ruotsin opetuksesta\*).

Stelander ohjasi Suomessa viikonloppuleirejä säännöllisesti vuosina 1985 – 1993 vierailen maassamme muutaman kerran vuodessa.

Takada-sensein organisaatiossa Stelander oli vastuussa myös koko Skandinavian toiminnasta vuoteen 1994 saakka.

Nykyisin Martin Stelander on lopettanut budon harjoittelun, ja hänen seuraajansa Ruotsin Muso Shinden ryun johdossa on Martin Agback (iaido 6 dan).

\*) Toinen Takada Sensein Ruotsin opetuksesta vastuuseen määräämä henkilö oli **Arne Damström** (2 dan), joka nykyisin on lopettanut iaidon, mutta jatkaa edelleen jonkin verran aikidon harjoittelua.



Martin Stelander 1990-luvun alussa



Arne Damström v. 1988

## MARTIN AGBACK -SENSEI

**Martin Agback** (iaido 6 dan), syntyi Uppsalassa v. 1966. Hän aloitti budon harjoittelunsa Ichimura-sensein opettamalla iaidolla v. 1984, ja nykyisin hänen harjoitusohjelmassaan ovat iaidon ohella myös kendo ja jodo. Hänen arvonsa näissä ovat nyt kendo 4 dan, jodo 3 dan. Martin on Takada-sensein ensimmäinen ulkomainen 6 danin saanut oppilas.

Agback on Yushingi-Juku Takada dojon Ruotsin jaoksen nykyinen päämies. Hän peri KFUM Uppsala laidoklubin pääohjaajan manttelin edeltäjältään Martin Stelanderilta virallisesti vuonna 1993, vaikkakin oli ohjannut suurimman osan seuran harjoituksista jo vuonna 1992.

Agback toimii edelleen Uppsalan laidoklubin pääohjaajana, minkä lisäksi hän avustaa Norrtäljen laidoklubin ohjauksessa ja vieraillee Suomessa sekä bulgarialaisen Iaido Club Sofian leireillä ohjaajana.



Martin Agback kesällä 2008

## Suomi

### Alkuajat

Iaidon ensiesittely Suomessa tapahtui huhtikuussa 1970 järjestetyissä Ichimura Toshikazu -sensein aikido- ja iaidonäytöksissä, ja ensimmäisen tuntuman lajiin suomalaiset saivat jo samana vuonna Ichimura-sensein leirillä Ruotsissa. Säännöllinen harjoittelu ei kuitenkaan alkanut heti. Opetusta saatiin lähinnä aikido-leirien yhteydessä, ja yksittäiset harjoittelijat pitivät taitoa yllä itsenäisellä harjoittelulla. Ichimura-sensei opetti leireillään useita koulukuntia: Ōmori ryūta, Musō Shinden ryūn oku iaita, Keishi ryūta, Zen Nippon Kendo Renmein iaido seiteigataa, tachi uchi no kuraita ja Nishio-sensein kehittämää aiki-tohota. Myös **Komaki Kazuhiro** -sensei (iaido 5. dan; kendo 6. dan) Ruotsista ja **Nishio Shoji** -sensei (aikido 8. dan, shihan; iaido kyoshi 7. dan) Japanista opettivat myös iaidoa muutamalla aikidoleirillä, ja **Michioka Yoshinori** -sensei (iaido kyoshi 7. dan; kendo kyoshi 7. dan) ohjasi Turussa Zen Nippon Kendo Renmein iaido seiteigata -aiheisen viikonloppuleirin v. 1983. Näin pohja, jolle tuleva Musō Shinden ryū perustui, oli saanut varsin kirjavia vaikutteita.



Ichimura Toshikazu v. 1986



Komaki Kazuhiro



Nishio Shoji 1927-2005



Michioka Yoshinori

1970-luvun loppupuolella iaidon harjoittelun aloittivat Meido-Kanissa nykyisen Musō Shinden ryūn pioneerit **Pertti Lehväslaiho**, **Stig Manderbacka**, **Jukka Helminen**, **Arto Lauerma** ja **Pasi Hellstén**. Harjoittelu oli aluksi leirien ja satunnaisten ylimääräisten harjoitusten varassa, mutta v. 1981 Pertti Lehväslaiho aloitti vakituisten viikkoharjoitusten ohjaamisen apunaan Jukka Helminen, Arto Lauerma ja Pasi Hellstén. Lehväslaiho ohjasi elokuussa 1982 tiettävästi Suomen ensimmäisen puhtaan iaidoleirin, jonka Vuosaaren Judoviikingit järjestivät. Pertti Lehväslaiho vetäytyi syrjään iaidosta v. 1990-luvun puolivälissä keskittyen muihin budolajeihin.



Stig Manderbacka v. 1981



Pertti Lehväslaiho v. 1988



Petteri Silenius v. 2005

## Takada-sensein aikakausi

Alkuaikoina laidossa ei vuosikausien harjoittelusta huolimatta graduoitu, mikä selittää sen, että vuonna 1986 Takada-sensein ensimmäisellä Japanin ulkopuolella pidetyllä leirillä Uppsalassa suoritettiin runsaasti dan-arvoja: 3 dan Martin Stelander (KFUM Uppsala laidoklubb); 2 dan Jukka Helminen (Meido-Kan & Vuosaaren Judoviikingit, Helsinki), Arto Lauerma (Meido-Kan & Hämeenlinnan Judoseura) ja **Petteri Silenius** (Budokwai, Turku); 1 dan Pasi Hellstén (Hikari, Helsinki) sekä Martin Agback ja Arne Damström (KFUM Uppsala laidoklubb).



Vuoden 1986 leiriläiset: edessä senseit Ichimura (vasemmalla) ja Takada takanaan seuraavassa rivissä suomalaiset Arto Lauerma, Jukka Helminen, Pasi Hellstén ja Petteri Silenius. Takarivissä ruotsalaiset: vasemmalta Arne Damström, Raul Karlsson, Martin Agback, Elmer Schöbel, Pauli Märsén ja Martin Stelander. Heistä ainoastaan Martin Agback on tällä hetkellä mukana Muso Shinden ryū -toiminnassa.

Vuonna 1988 Helsingissä pidetyllä Suomen ensimmäisellä leirillä daneja tuli lisää: 4 dan Martin Stelander; 3 dan Jukka Helminen ja Arto Lauerma; 2 dan Martin Agback, Arne Damström ja Pasi Hellstén; 1 dan **Yuji Matsui** (Genbu-kai, Helsinki), **Leena Mäkinen** (Hikari & Meido-Kan, Helsinki) ja **Juha Nikkanen** (Budokwai, Turku) sekä ruotsalaiset **Pher Andersson** ja **Mikael Tagai** (KFUM Uppsala laidoklubb). Ykkösdanin saaneista ainoastaan Leena Mäkinen on edelleen mukana Muso Shinden ryū -toiminnassa: Yuji Matsui on siirtynyt muuhun budotoimintaan kun taas Juha Nikkanen, Pher Andersson ja Mikael Tagai ovat lopettaneet budon harjoittelun.

Takada-sensein leireillä suoritettiin 1900-luvun loppuun asti myös kyū-arvoja. Saatuaan 4 danin arvon toukokuussa vuonna 1988 Martin Stelander ryhtyi ottamaan vastaan vastaan kyū-tason graduointeja, joten normaalin graduointitoiminnan Suomessa voidaan katsoa alkaneen syksyllä 1988. Myös Takada-sensei myönsi edelleen kyū-arvoja leireillään koko 1990-luvun ajan. Pelkästään dan-arvoja Takada-sensei on myöntänyt vuodesta 2000 alkaen, ja kaikki kyū-graduoinnit hoidetaan nykyisin kotimaisin voimin. Kaikki arvot – sekä danit että kyüt – rekisteröidään Japaniin.

Takada-sensein ryhdyttyä huolehtimaan Pohjoismaiden Muso Shinden ryū -harjoittelijoiden ohjauksesta hän määräsi Suomen alueen vastuuhenkilöiksi Jukka Helminen, Arto Lauerma, Pasi Hellsténin ja Petteri Silenius. Näistä Jukka Helminen ja Pasi Hellstén ovat edelleen aktiiveja Muso Shinden ryssä. Arto Lauerma lopetti budon harjoittelun vuoden 2006 lopussa ja Petteri Silenius keskittyi nykyisin muihin budo-lajeihin.

## Yhdistystoiminta

**Suomen laidoliitto ry** perustettiin 1.11.1986. Sen perustajajäsenet Budokwai ry (Turku), Budoseura Genbu-kai ry (Helsinki), Hikari ry (Helsinki), Hämeenlinnan Judoseura ry (Hämeenlinna) ja Kuopion Aikidoseura Tenchikan ry (Kuopio) olivat kaikki Muso Shinden ryū -seuroja. Perustajaseuroista Budokwai jatkoi sittemmin toimintaansa Turku Aikikai -nimisenä ja Genbu-kai on vaihtanut tyylisuuntaa. Laidotoiminta on loppunut Hämeenlinnan Judoseurassa, Kuopion Aikidoseura Tenchikanissa ja Tampereen Aikidoseura Nozomissa (nämä seurat keskittyvät tätä nykyä nimiensä mukaisesti budolajeihin). Nykyisin liiton jäsenmäärä on kaksinkertaistunut alkuperäisestä siitäkin huolimatta, että osa perustajaseuroista on palannut alkuperäisille juurilleen aikidon ja judon pariin.

1990-luvulla Suomeen alkoi rantautua muitakin miekkakoulukuntia, joiden edustajia on myös mukana Suomen laidoliitossa. v. 1996 katsottiin tarpeelliseksi perustaa oma yhdistys pelkästään Muso Shinden ryū -seurojen yhteistyöjärjestöksi. **Suomen Muso Shinden Ryū Yhdistys ry**:n perustava kokous oli 6.12.1996, ja sen perustajajäseniä olivat Aikiken ry (Jyväskylä), Hikari ry (Helsinki), Ichiwakai ry (Lappeenranta), Meido-Kan ry (Helsinki) ja Turku Aikikai ry (Turku). Vuoden 2007 lopulla jäsenseuroja oli 11.

## Päävastuuhenkilöt

### JUKKA HELMINEN -SENSEI

**Jukka Helminen**, iaido 6 dan (Muso Shinden Ryu iaihyoho 2 dan, shomokuroku; Keishicho ryu iaido 3 dan), aikido 6 dan ja Tauramusoryu kobudo chudenmenkyo, syntyi Helsingissä v. 1958. Hän aloitti budo-uransa Ichimura-sensein ohjaamalla aikidon peruskurssilla Meido-Kanissa Helsingissä v. 1977 ja tutustui iaidoon Pertti Lehväslaihon ohjaamissa aikidoharjoituksissa keväällä v. 1978. Uppsalassa v. 1986 järjestetyssä ensimmäisessä Muso Shinden ryu -graduoinnissa hän sai suoraan 2 danin, ja hän oli yksi niistä neljästä, jotka Takada-sensei määräsi alun perin vastuuseen iaidon opetuksesta Suomessa.

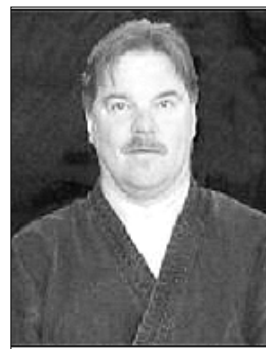

Jukka Helminen

Helminen on toiminut Suomen Iaidoliiton puheenjohtajana sen v. 1986 tapahtuneesta perustamisesta asti ja Suomen Muso Shinden Ryu Yhdistyksen puheenjohtajana 1996-1999. Tämän lisäksi hän vastasi Suomen Musō Shinden ryū -leirien ohjauksesta 1985-1999. Takada-sensein organisaatiossa hän oli koko Skandinavian osaston johtaja ja samalla Suomen osaston johtaja (Chief - Finland Branch) 1994-2004. Hänellä on opetus oikeus myös maamme rajojen ulkopuolella.

Nytemmin Helminen on vetäytynyt syrjemmälle Musō Shinden ryūsta keskittyen pääasiassa muihin ohjaamiinsa budolajeihin. Hän on budoseura Yoshinkain pääopettaja ja puheenjohtaja ohjaten aikido-, kobudo- ja iaido-leirejä Suomessa ja Baltian maissa sekä näiden lajien harjoituksia Helsingissä Vuosaaren Viikingit ry/ Budoviikingeissä.

### ARTO LAUERMA -SENSEI

**Arto Lauerma**, iaido 5 dan (Muso Shinden Ryu iaihyoho 2 dan, shomokuroku; Keishicho ryu iaido 3 dan), aikido 3 dan syntyi Äänekoskella v. 1959. Lauerma aloitti aikidon harjoittelun Meido-Kanissa vuonna 1977 ja iaidon opiskelun vuonna 1978. Vuonna 1986 hän sai samanaikaisesti Jukka Helmisen kanssa 2 danin arvon Uppsalassa. Hän oli yksi niistä neljästä suomalaisesta, jotka Takada-sensei alun perin määräsi vastuuseen iaidon opetuksesta Suomessa.



Arto Lauerma

Lauerma toimi Suomen Iaidoliiton varapuheenjohtajana 1986-2001 sekä Suomen Muso Shinden Ryu Yhdistyksen varapuheenjohtajana 1996-1999 ja puheenjohtajana 2000-2002. Lisäksi hän toimi Suomen Musō Shinden ryū Yhdistyksen leirien pääohjaajana 2000-2006. Meido-Kanin iaidon pääohjauksesta hän vastasi 1987-2006.

Arto Lauerma vetäytyi budon harjoittelusta ja lajin vastuutehtävistä vuoden 2006 lopulla.

### PASI HELLSTÉN -SENSEI

**Pasi Hellstén**, iaido 6 dan (Muso Shinden Ryu iaihyoho 2 dan, shomokuroku; jōdō 3 dan; Keishicho ryu iaido 3 dan), aikido 2 dan, syntyi Tampereella v. 1957. Hän aloitti aikidon harjoittelun v. 1977 ja iaidon v. 1978 Meido-Kanissa. Vuonna 1986 hän sai 1 danin arvon Uppsalassa Muso Shinden ryun ensimmäisessä graduointitilaisuudessa. Hän oli yksi niistä neljästä, jotka Takada-sensei alun perin määräsi vastuuseen iaidon opetuksesta Suomessa.



Pasi Hellstén

Hellstén toimi Suomen Iaidoliiton sihteerinä 1986-1992, leiripäällikkönä 1993-2006 ja varapuheenjohtajana vuodesta 2002 alkaen, minkä lisäksi hän oli Suomen Muso Shinden Ryu Yhdistyksen varapuheenjohtaja 2000-2002 ja on sen jälkeen vuodesta 2003 alkaen toiminut yhdistyksen puheenjohtajana. Takada-sensein organisaatiossa Hellstén oli Skandinavian osaston johtaja 2005-2008 ja on edelleen Suomen osaston johtaja vuodesta 2005 lähtien.

Suomen Musō Shinden ryū Yhdistyksen leirien pääohjaajana Hellstén on toiminut vuodesta 2007 alkaen, ja seuratasolla hän on vastannut Hikari ry:n iaidotoiminnasta sen v. 1985 tapahtuneesta aloittamisesta lähtien. Lisäksi Hellstén on ollut Suomen Iaidoliiton julkaiseman Iaido-lehden päätoimittaja sen v. 1989 julkaistusta ensimmäisestä numerosta lähtien ja Suomen Muso Shinden Ryu Yhdistyksen Hansha-lehden päätoimittaja vuoden 2007 alusta.

# JAPANILAISTA DŌJŌSANASTOA – MUSŌ SHINDEN RYŪ

## YLEISSANASTOA

<b>Arigatō gozaimasu</b>	Kiitos. Kohteliaampi muoto <b>Dōmo arigatō gozaimasu</b> . Pelkkä ”arigato” = ”kiitti”, hieman huono) Toinen kohteliaampi muoto Arigatō gozaimasu.
<b>Dō itashimashite</b>	ole hyvä (vastaus arigatō-kiitokseen)
<b>Hai</b>	kyllä
<b>Hakama</b>	housuhame
<b>Haori</b>	kimonon (tai montsukitakin) kanssa käytettävä polvipituinen päällystakki
<b>Hidari</b>	vasen
<b>Himo</b>	nauha
<b>Konban wa</b>	hyvää iltaa
<b>Konnichiwa</b>	hyvää päivää
<b>Migi</b>	oikea
<b>ni</b>	ilmaisee komennoissa tekemisen suuntaa (paljon muitakin merkityksiä)
<b>Nihon/Nippon</b>	Japani
<b>Nihonjin</b>	japanilainen
<b>no</b>	ilmaisee mm. genetiiviä (paljon muitakin merkityksiä)
<b>Obi</b>	vyö
<b>Ohayō gozaimasu</b>	hyvää huomenta
<b>Ohayō</b>	<u>ylempiarvoisen</u> hyvän huomenen toivotus tai vastaus hyvän huomenen toivotukseen (muut käyttävät ilmaisua ” <b>Ohayō gozaimasu</b> ”)
<b>Sayōnara</b>	näkemiin
<b>Senpai</b>	vanhempi harjoittelija, vanhempi oppilas
<b>Sensei</b>	opettaja
<b>Tabi</b>	japanilainen sukka tai jalkine, jossa isovarvas on erotettu muista varpaista
<b>Wakarimasen</b>	en ymmärrä
<b>Wakarimasu ka?</b>	ymmärrätkö?
<b>Wakarimasu</b>	ymmärrän. <u>Ei</u> käy vastaukseksi senseille, vaan aina pitää sanoa mieluummin ”hai”.
<b>Zori</b>	sandaali

## LUKUSANAT

1	<b>ichi</b>	1.	<b>ipponme</b>
2	<b>ni</b>	2.	<b>nihonme</b>
3	<b>san</b>	3.	<b>sanbonme</b>
4	<b>shi/yon</b>	4.	<b>yonhonme</b>
4	<b>go</b>	5.	<b>gohonme</b>
6	<b>roku</b>	6.	<b>ropponme</b>
7	<b>shichi/nana</b>	7.	<b>shichihonme/nanahonme</b>
8	<b>hachi</b>	8.	<b>happonme</b>
9	<b>ku/kyū</b>	9.	<b>kyūhonme</b>
10	<b>jū</b>	10.	<b>jupponme</b>
11	<b>jū-ichi</b>	11.	<b>jū-ipponme</b>
12	<b>jū-ni</b>	12.	<b>jū-nihonme</b>

## SEREMONIAALLISET KOMENNOT (dōjōn vanhin oppilas komentaa)

<b>Shinzen ni rei</b>	kumarrus shinzeniin*) päin
<b>Sensei ni rei</b>	kumarrus senseille
<b>Tō rei</b>	kumarrus miekalle
<b>Arigatō gozaimasu</b>	yhteinen kiitos opettajalle loppuseremoniassa. Voidaan käyttää myös muotoja <b>Arigatō gozaimashita</b> tai <b>Dōmo arigatō gozaimashita</b> .
<b>Otagai ni rei</b>	yhteiskumarruskehotus, jota voidaan käyttää silloin, kun vapaaharjoituksessa ei opettaja ole läsnä, mutta aloitus- ja lopetuseremoniat käydään läpi yhdessä

\*) Shinzen on japanilaisen harjoitussalin keskusta, jonne perinteisesti on sijoitettu pieni shintolaistemppli. Keskustassa voi meillä olla kuva ym. symboli, mutta se ei ole välttämätön.

## MIEKKASANASTOA

<b>Bōshi</b>	karkaisulinja miekan kärjessä
<b>Fuchi</b>	kahvan väistinlevypäässä oleva rengasmainen hela
<b>Ha</b>	miekan terän karkaistu osa
<b>Habaki</b>	kauluslevy terän ja väistinlevyn välissä
<b>Hamachi</b>	miekan leikkaavan terän ja ruodin välissä oleva pykälä
<b>Hamon</b>	karkaisulinja
<b>Hasaki</b>	leikkaava terä = terän leikkuureuna
<b>Hi</b>	veriura
<b>Ji</b>	miekan harjanteen/veriuran ja karkaisulinjan väliin jäävä osuus
<b>Kashira</b>	miekan kahvan päässä oleva hela
<b>Katana</b>	japanilainen miekka
<b>Kissaki</b>	miekan kärki
<b>Koiguchi</b>	tupen suu
<b>Kojiri</b>	tupen pää
<b>Koshinogi</b>	shinogin jatke kärkialueella
<b>Kurigata</b>	tupen ulkokyljessä oleva ulkonema, johon sageo kiinnitetään
<b>Mekugi</b>	kahvan kiinnitystappi, bambua
<b>Mekugi ana</b>	kiinnitystapin reikä kahvassa ja nakagossa
<b>Menuki</b>	koristeellinen laatta (yleensä) kahvan punoksen alla
<b>Mitsukado</b>	shinogin, koshinogin ja yokoten kohtauspiste kärkialueella
<b>Monouchi</b>	miekan terän leikkaava osuus (n. vaaksan mitta kärjestä kahvaan päin)
<b>Mune</b>	miekan hamara
<b>Munemachi</b>	miekan hamaran ja ruodin välissä oleva pykälä
<b>Nakago</b>	miekan terän kahvan sisässä oleva jatke, ruoti
<b>Nakago mei</b>	sepän signeeraus ruodissa
<b>Nakago jiri</b>	ruodin pää
<b>Sageo</b>	tupen kiinnitysnauha
<b>Samekawa/same</b>	hain- tai rauskunnahkainen levy kahvan punoksen alla
<b>Saya</b>	tuppi
<b>Seppa</b>	välilevy, jolla miekka ja kahva sovitetaan helisemättömäksi kokonaisuudeksi
<b>Shinogi</b>	miekan lape
<b>Shinogi ji</b>	miekan harjanteen/veriuran ja hamaran väliin jäävä lappeen osuus
<b>Tōshin</b>	miekan terä (teräosuus + nakago)
<b>Tsuba</b>	väistinlevy
<b>Tsuka</b>	miekan kahva
<b>Yasurime</b>	viilausjäljet ruodissa
<b>Yokote</b>	linja, josta kärki alkaa (mitsukadosta hasakiin)

## IAIDO-TERMISTÖÄ

<b>Ashisabaki</b>	jalkatyö
<b>Bokken</b>	puumiekka
<b>Budōgi</b>	budolajeissa käytetty takki-housuyhdistelmä, iaidossa alusasu hakaman alla (Sellaista ilmaisua kuin "gi" ei japaninkielessä ole yksin käytettynä, joten sitä ei tule käyttää. Tilalle vaikka "kimono").
<b>Chiburi</b>	veren ravistus miekasta
<b>Dan</b>	ylempi arvoaste
<b>Dani-i 段位【だんい】</b>	japanilainen "vyöarvo"asteikko, ylemmät arvot dan-arvoja, alemmat kyu-arvoja, käytössä japanilaisissa taiteissa, ei pelkästään budolajeissa.
<b>Dōjō</b>	harjoitussali
<b>Gihō</b>	tekniikka/tekniikat
<b>Enzan no metsuke 遠山の目付</b>	kaukaisen vuoren tähyäminen: silmien kohdistustekniikka
<b>Hajime</b>	aloita/alkakaa! = aloituskomento
<b>Hanmi</b>	budossa asento, jossa ylävartalo on puolittain kääntynyt pois päin vastustajasta
<b>Hasuji</b>	terän oikea lyöntisuunta = terän mukainen lyöntisuunta
<b>laidō chūkō-no-so</b>	laidon elvyttäjä/perustaja (Hayashizaki Jinsuke Minamoto no Shigenobu)

<b>laigoshi</b>		iaido-asento (polvi tai pysty), jossa etujalka on meillä polvesta 90°:n kulmassa lattiaa kohden ja takajalka on suoraan taaksepäin. Polviasennossa tukijalka on suorassa kulmassa lonkasta polveen ja polvesta 90°:n kulmassa suoraan taaksepäin.
<b>lemoto</b> 家元		aloittaja/jatkaja
<b>Jōdan</b>		yläasento, miekka pään päällä
<b>Jo-ha-kyū</b> 序破急		hidas-kiihtyvä-nopea: miekanvedon rytmi
<b>Juku-chō</b> 塾長		esim. dojon johtaja
<b>Kaichō</b> 会長		esim. liiton puheenjohtaja
<b>Kamae</b>		varoasento. Kamae tarkoittaa yhtä aikaa sekä fyysistä asentoa että henkistä asennetta.
<b>Kata</b>		muoto, muodollinen ennaltamäärätty harjoitesarja
<b>Katana</b>	j	apanilainen miekka
<b>Kyōkai-kun</b> 協会訓		koulukunnan säännöt/ohjeet
<b>Keikogi</b>		harjoitusasu
<b>Kengō</b>		miekkamestari
<b>Kihon</b>		perusharjoitus
<b>Kiai</b>		"energisoiva" huuto hyökkäyksen alussa tai lyönnin osumakohdassa
<b>Kimono</b>		iaidossa hakaman kanssa juhlatilaisuuksissa käytetty leveähihainen pitkä, ainakin polviin ulottuva takki.
<b>Kirioroshi</b>		nukitsukea seuraava ylhäältä alas suuntautuva leikkaus.
<b>Kiritsuke</b>		nukitsukea seuraava leikkaus
<b>Kodachi</b>		lyhyt miekka
<b>Kōdansha</b>		korkeat dan-arvot (= > 6 dan)
<b>Kōhai</b>		nuorempi harjoittelija
<b>Kyū</b>		alempi arvo, Muso Shinden ryussa 6-1 kyū (vrt. dan-arvo)
<b>Ma</b> 間		etäisyys/väli (ajallinen tai paikallinen)
<b>Ma-ai</b> 間合		etäisyyden pitäminen = välimatka (esim. kahden miekkailijan)
<b>Mae</b>		edessä, eteenpäin
<b>Metsuke</b>		katse
<b>Nōtō</b>		miekan palautus tuppeen
<b>Nukitsuke</b>		tupesta lähtevä lyönti/viilto
<b>Onegai shimasu</b>	I	Imaisu, jota käytetään pyydettyä opastusta tai kamppailulajeissa ottelua tai jotakuta harjoittelupariksi. Vielä kohteliaampi muoto olisi <b>Yoroshiku onegai shimasu</b>
<b>Rei</b>		kumartakaa, tervehtikää (oik. osoittakaa kunnioitusta) = myös kumarrus
<b>Reigi</b>		kohteliaisuus (courtesy, manners, politeness)
<b>Reihō</b>		etiketti, hyvät tavat (etiquette, manners, decorum)
<b>Riai</b>		merkitys, syy (esim. miksi kata tehdään niin kuin tehdään)
<b>Ryū</b>		tyyli, koulu
<b>Ryūha</b>		koulukunta
<b>Ryūso</b>		tyylin/koulun perustaja
<b>Ryūmei</b>		koulukunnan nimi
<b>Ryūso</b> 流祖【りゅうそ】		koulukunnan perustaja
<b>Saya-no-uchi</b> 鞘の内		voitto ilman miekan paljastamista
<b>Seiden</b> 正伝		päämies
<b>Seiza</b>		muodollinen polviasento
<b>Seiza no Bu</b> 正坐之部		Seiza-no-bu: seizasta lähtevä tekniikka (okuiai)
<b>Seme</b>		painostus, uhkaus
<b>Shimeru</b>		kiristys
<b>Shinkiryoku no icchi</b> 心気力的一致		Shin=sydän/mieli, ki=ruumis, ryoku=taito/tekniikka: mieli, ruumis ja tekniikka yhdessä
<b>Shinzen</b>		alttari (korkeammat voimat)
<b>Shisei</b>		asento (/asenne)
<b>Shōmen</b>		eteenpäin = keskusta, shomen-lyönti tarkoittaa keskelle päätä
<b>Suigetsu</b>		aurinkopunos/sisuspunos/pallea rintalastan alapuolella
<b>Shogo</b> 称号【しょうごう】		opettajalisenssit hanshi, kyoshi ja renshi
<b>Shoso</b>		koulukunnan perustaja
<b>Shu-ha-ri</b> 守破離		Miekan tien kolme henkistä vaihetta: tekniikan opettelu, syventävä

<b>Sōke</b> 宗家 【そうけ】	tutkiminen ja eriytyminen jatkaja = päämies, ensimmäinen on perustaja ja seuraava on 2. soke jne., mutta yleensä vain sukulinjassa (käytetään usein väärin).
<b>Sōden</b> 相伝	jatkaja/perijä = Seiden ja Soden on sama asia
<b>Tachiwaza-no-bu</b>	pystyteknikka (okuiai)
<b>Taijō</b>	ulos! poistu/poistukaa
<b>Tantō</b>	japanilainen puukko/tikari
<b>Tatehiza</b>	puolipolviasento
<b>Tatehiza-no-bu</b> 立膝之部	polvitekniikka (okuiai)
<b>Tō</b>	miekka
<b>Wakizashi</b>	japanilainen lyhyt miekka, katanan parina kannettu lyhyempi miekka (31-61 cm)
<b>Wazamei</b>	katan nimi
<b>Yame</b>	lopetta/lopettakaa, seis!
<b>Zanshin</b>	täydellisen valppauden tila esim. katan osasuoritusten välillä ja tekniikan lopussa

## MIEKAN ASENNOT (KAMAE)

<b>Jōdan</b>	miekka pään päällä
<b>Chūdan</b>	miekan kärki pallean korkeudella
<b>Gedan</b>	miekan kärki polvenkorkeudella
<b>Hassō</b>	miekka olkapääatasolla oikealla, tsuba suun korkeudella, kärki hieman taaksepäin
<b>Seigan</b>	miekan kärki kurkun korkeudella
<b>Wakigamae</b>	miekka oikean lonkan vieressä kärki alaspäin, terä taemman jalan suuntaisena